

DSS型水封式安全器

アセチレン
プロパン
エチレン

本器は労働省告示第116号による水封式安全器の構造規格に、適合した製品です。



設置基準

可燃性ガス容器を10本以上連絡したガス集合溶接装置を用いて、酸素を併用し金属の溶接、溶断、又は加熱を行う場合は、労働安全衛生規則第310条により、主管及び分岐管にそれぞれ安全器を設置すること、この場合一つの吹管について安全器が二つ以上になるようにすることが義務づけられています。

安全対策

9本以下の集合装置を設置される場合も、作業者の安全、及び設備の保全対策として爆発、火災等の事故を未然に防止するため、乾式安全器と併せて水封式安全器のご採用をお奨め致します。

標準的な設置例は下図の通りです。

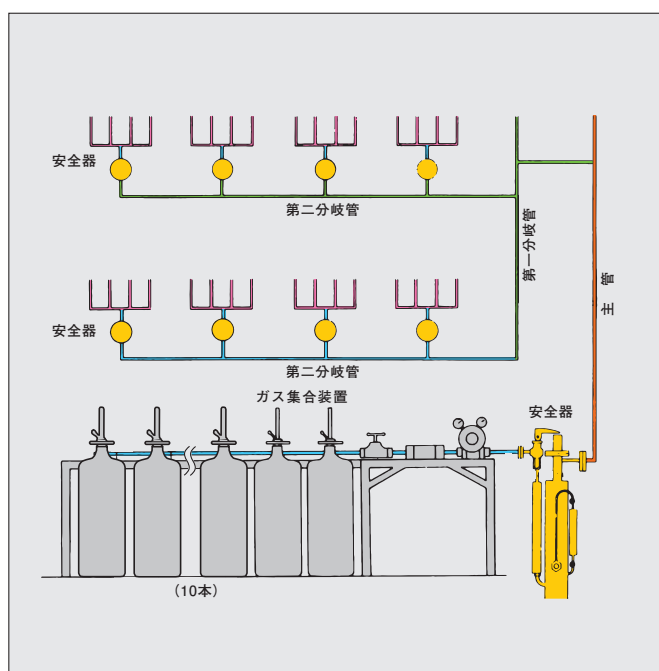

DSS型中圧用水封式安全器 使用圧力0.02~0.1MPa

作業者の安全と設備の保全に……

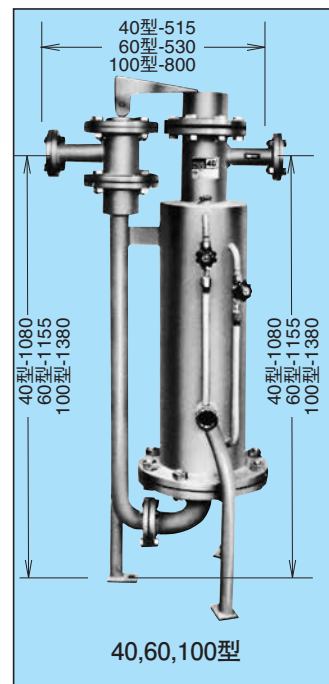
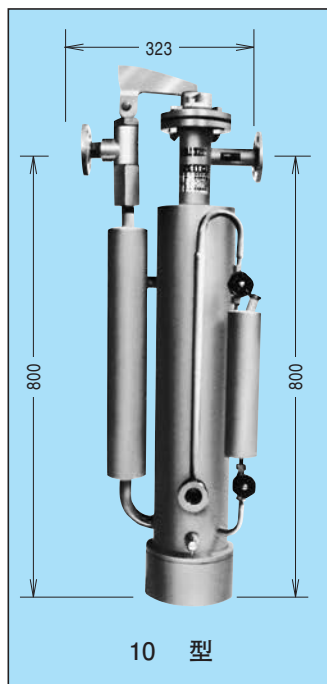
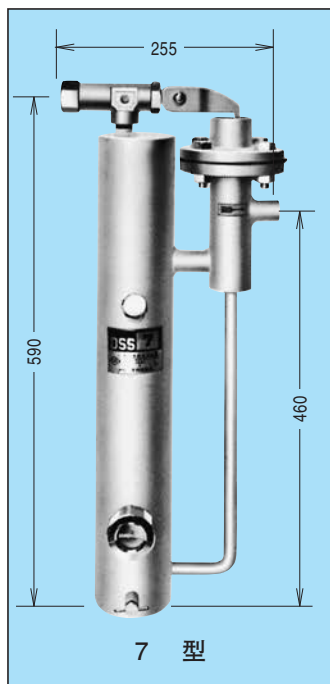
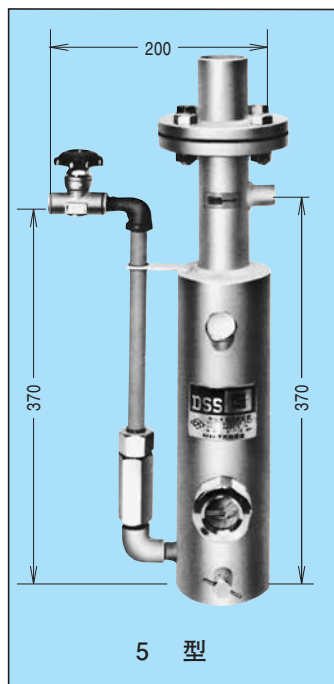

仕様一覧表

型 式	DSS-5型	DSS-7型	DSS-10型	DSS-40型	DSS-60型	DSS-100型
流 量	5m ³ /h (標準状態)	7m ³ /h (標準状態)	20m ³ /h (標準状態)	40m ³ /h (標準状態)	60m ³ /h (標準状態)	100m ³ /h (標準状態)
安 全 弁	無			0.25MPa以下		
急 閉 弁	無	有				
破裂板破裂圧力	0.45MPa以下			0.9MPa以下		
入口接続寸法	Rc 3/8	Rc 1/2	JIS 5K-25A F	JIS 5K-40A F	JIS 5K-50A F	JIS 5K-65A F
出口接続寸法	G 3/8メネジ	G 1/2メネジ				
全 高	502 mm	610 mm	954 mm	1,273 mm	1,358 mm	1,660 mm
質 量	7.4 kg	10.8 kg	27 kg	79 kg	83 kg	180 kg

○ご注文の際は、ガス名をご指示下さい。

ガスシステムの総合メーカー 国際品質規格 ISO9001取得 (登録番号 00QR・285)

CH 株式会社 千代田精機

本社・工場 神戸市長田区東尻池町7丁目9番21号 〒653-0022
E-mail: info@chiyoda-seiki.co.jp
TEL (078) 681-8844 (代表) FAX (078) 681-8849
https://www.chiyoda-seiki.co.jp

神戸第一工場 TEL(078) 681-6321 FAX(078) 681-9835
神戸第二工場 TEL(078) 671-0518 FAX(078) 671-0540
神戸第三工場 TEL(078) 682-7730 FAX(078) 682-7780
支店・営業所

東京/TEL.(03)5755-5780 FAX.(03)5755-5781
仙台/TEL.(022)390-6116 FAX.(022)390-6133
北関東/TEL.(048)661-6981 FAX.(048)663-6951
西神戸/TEL.(079)497-8188 FAX.(079)495-3371
神戸/TEL.(078)681-7808 FAX.(078)681-8849
広島/TEL.(082)232-8107 FAX.(082)292-1074
大阪/TEL.(06)6971-0500 FAX.(06)6971-0501
北陸/TEL.(076)437-4800 FAX.(076)437-4808
名古屋/TEL.(052)715-9787 FAX.(052)715-9789
北九州/TEL.(093)561-7238 FAX.(093)561-7230
熊本/TEL.(096)340-2001 FAX.(096)340-2003



※改良のため予告なく仕様変更する場合があります。

代理店