

# COSMO JUNIOR-2

ポータブル  
自動形鋼  
ガス切断機  
PAT.

片手で運べる、驚異の軽さ **12.8kg**

● トーチ回転式で時間短縮  
門形切断方法

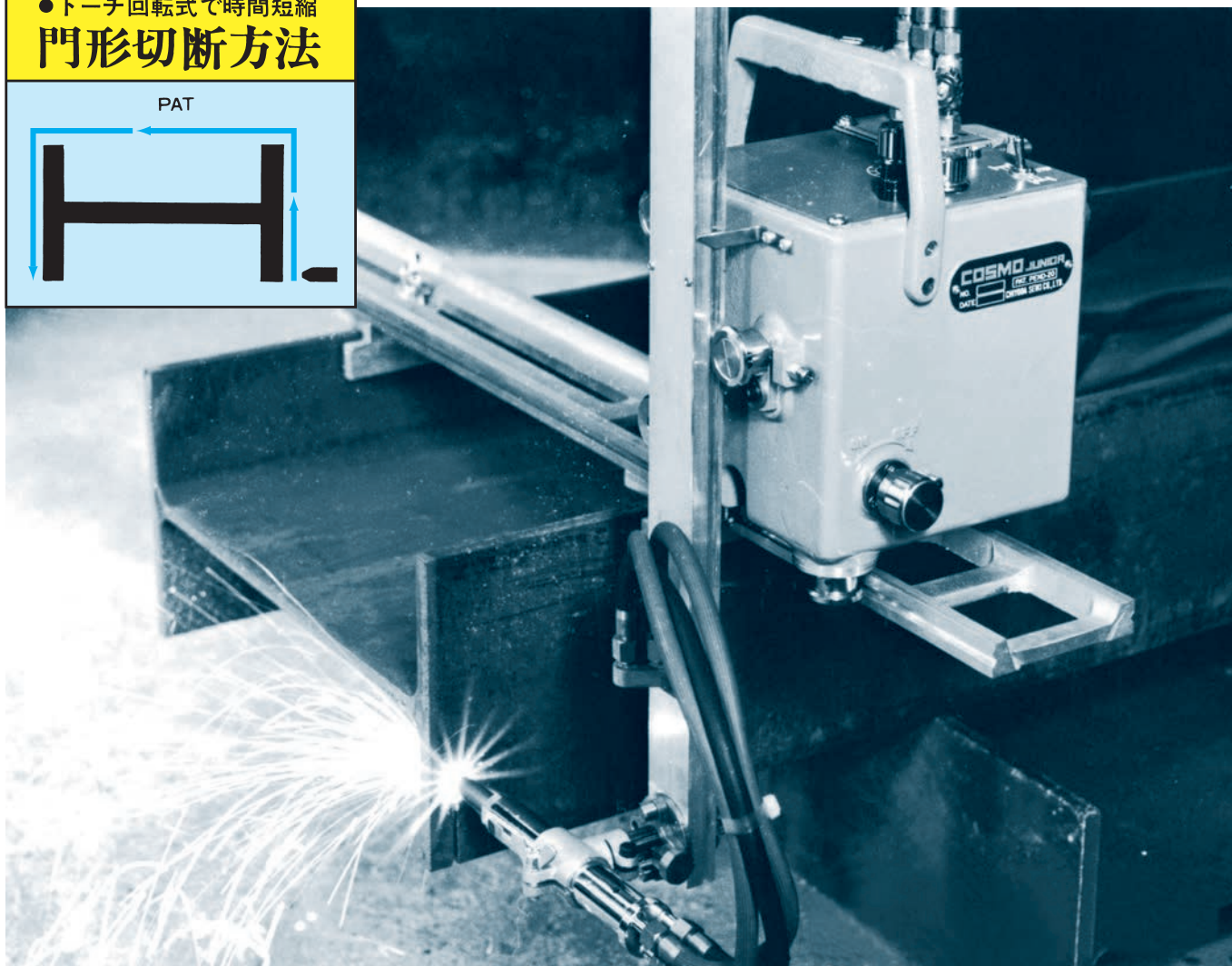
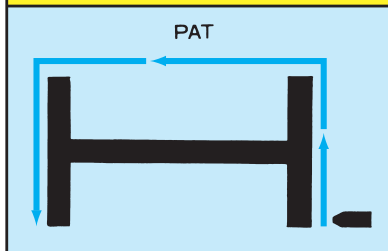

こんなに多くの切断ができます。

● 切断形鋼の種類

**HIC-**

● 切断方法の種類

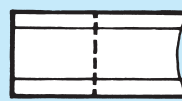

直線切断



ウェブ斜切断

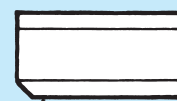

開先切断  
(クーリッ火口使用...)  
オプション治具



株式会社 千代田精機

# ガス切断プロのアイデアを集結!!

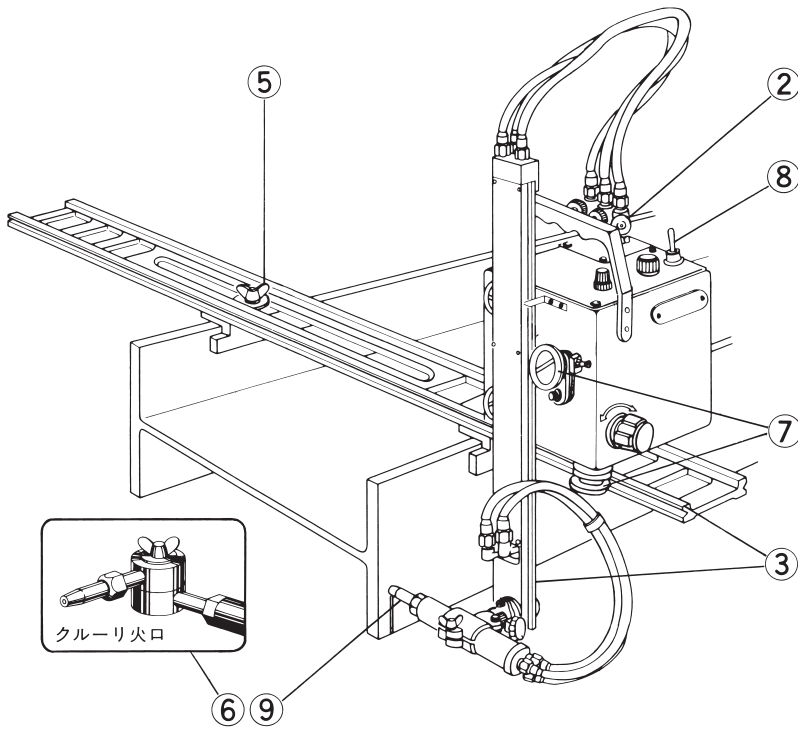

## ●特長

1. 小型軽量12.8kg  
(本体とレールを片手で持運びOK)
2. ピシャッターバルブ  
(火炎調整は一度だけ)
3. 縦・横レール安全装置付
4. 切断時間短縮  
(門形切断方法)
5. ウェブ斜切断可能
6. 開先切断可能  
(火口の交換によって)
7. 摩擦ローラー方式
8. お好みの位置でストップ  
(ブレーキ回路の採用)
9. 精密切断  
(二次加工は不要)

## ●仕様

1. 電源 AC-100V 50/60Hz
2. 点火、消火方法 ピシャッターバルブ採用
3. モーター 直流マグネットギヤードモーター
4. 本体走行速度 0~800mm/min.
5. 質量 本体、レール共12.8kg
6. 本体の大きさ 長さ170mm 幅180mm 高さ180mm  
縦レール長さ565mm
7. 横レール長さ 全長1,200mm(標準品)
8. レール固定方法 H鋼フランジにハメ込みボルト固定
9. 駆動方法 縦・横走行共に摩擦ローラー方式
10. 使用ガス 酸素・アセチレン又は酸素・プロパン
11. 火口 中圧三段当り火口

## ●付属品

1. 火口 A-3800 (アセチレン用) No. 1, 2 各1本  
又は P-3500 (プロパン用) No. 1, 2
2. ライター(ピストル型) 1個
3. 掃除針 1組
4. キャブタイヤコード(5m用) 1本
5. ガラス管ヒューズ(1A) 1個
6. 工具 (Lハンドル⊕ドライバー) 1式

## ●切断可能寸法

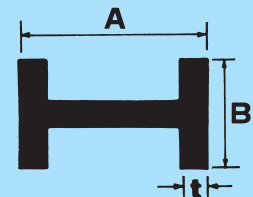

### F-300型

(横レール長さ1,200mm)

A=150~600mm

B=100~300mm

t=3~25mm

### F-400型

(横レール長さ1,500mm)

A=150~900mm

B=100~400mm

t=3~25mm

●注文の際下記の指定をお願い致します。

①コスモジュニア-Z F-○○○型

②開先 (必要・不要)

③ガス名 ( )

※その他各種取り揃えております。

別途ご相談下さい。

ガスシステムの総合メーカー 国際品質規格 ISO9001取得(登録番号 00QR・285)

**CH** 株式会社 千代田精機

本社・工場 神戸市長田区東尻池町7丁目9番21号 〒653-0022  
E-mail: info@chiyoda-seiki.co.jp  
TEL (078) 681-8844 (代表) FAX (078) 681-8849  
http://www.chiyoda-seiki.co.jp

神戸第一工場 TEL (078) 681-6321 FAX (078) 681-9835  
神戸第二工場 TEL (078) 671-0518 FAX (078) 671-0540

支店・営業所

東京/TEL.(03)5755-5780 FAX.(03)5755-5781  
仙台/TEL.(022)390-6116 FAX.(022)390-6133  
北関東/TEL.(048)661-6981 FAX.(048)663-6951  
西神戸/TEL.(079)497-8188 FAX.(079)495-3371  
神戸/TEL.(078)681-7808 FAX.(078)681-8849  
広島/TEL.(082)232-8107 FAX.(082)292-1074  
大阪/TEL.(06)6971-0500 FAX.(06)6971-0501  
北陸/TEL.(076)437-4800 FAX.(076)437-4808  
名古屋/TEL.(052)715-9787 FAX.(052)715-9789  
北九州/TEL.(093)632-6650 FAX.(093)632-6660  
熊本/TEL.(096)340-2001 FAX.(096)340-2003

代理店