

GS-140/200型



装置用圧力調整器

今、圧力調整器もクオリティを問われる時代です



GS-140型

GS-200型

大臣認定品

はご相談下さい。

■特長

1. 高圧力に充填された各種ガスマニホールド用圧力調整器として、1.5MPa以下の圧力に減圧し、多流量のガスを安定供給します。
2. 酸素ガスをはじめ多くのガスに安心して使用していただくため、全品超音波洗浄による脱脂処理を施しています。
3. 圧力計を標準装備しており、設定圧力を確認しながら、ハンドル操作ができます。

■仕様

仕様	TKR-140型	GS-140型	TKR-200型	GS-200型
適用ガス	O ₂ 、N ₂ 、Ar、CO ₂ 、Air		O ₂ 、N ₂ 、Ar、CO ₂ 、Air	
1次圧力	20.0MPa以下	15.0MPa以下	20.0MPa以下	15.0MPa以下
調整圧力	0.2~1.5MPa		0.2~1.5MPa	
標準流量	155m ³ /h(標準状態)(1MPaAir)		280m ³ /h(標準状態)(1MPaAir)	
圧力計	1次35MPa 2次2.5MPa	1次25MPa 2次2.5MPa	1次35MPa 2次2.5MPa	1次25MPa 2次2.5MPa
使用温度	-10~+40℃		-10~+40℃	
接続	W22山14、φ10スリーブ付		W29山16、φ16スリーブ付	
C V 値	0.32		0.43	
質量	3500g		5200g	

■ご注文の際は

- 使用目的に応じて、型式及び使用流体をご指定下さい。
- 高圧ガス設備に使用する場合は、認定品とご指定下さい。
- TKR型は1次圧力が20.0MPaと高くなります。
- 上記仕様は標準仕様です。上記以外の特別仕様は、別途ご相談下さい。



装置用圧力調整器

GS-140型

GS-140-右	右高圧式
GS-140-左	左高圧式

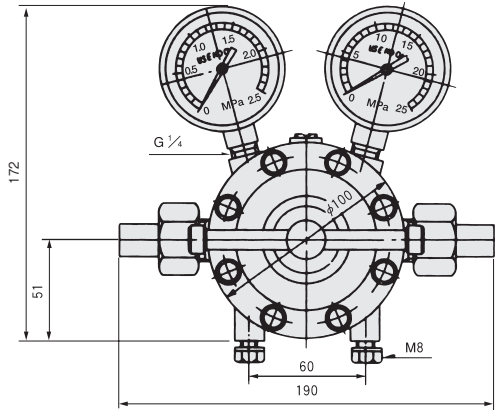

GS-200型

GS-200-右	右高圧式
GS-200-左	左高圧式

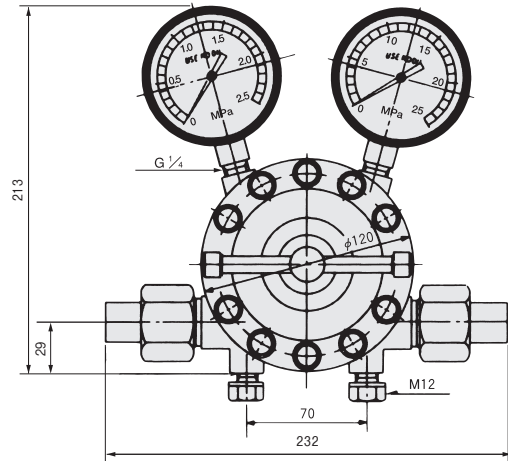

GS-140型流量表

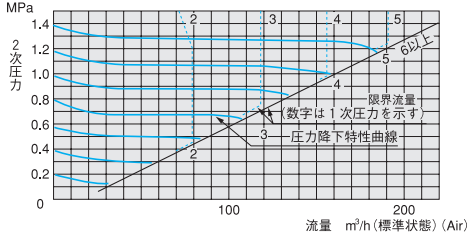

GS-200型流量表

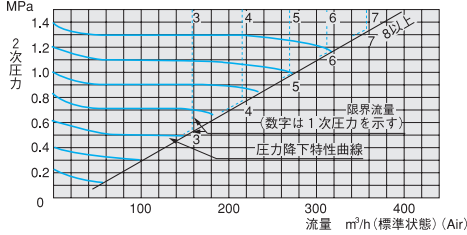

出口接続オプション

①スリーブ GS-140 φ10.2 GS-200 φ16.2

②140型フランジ

③200型フランジ

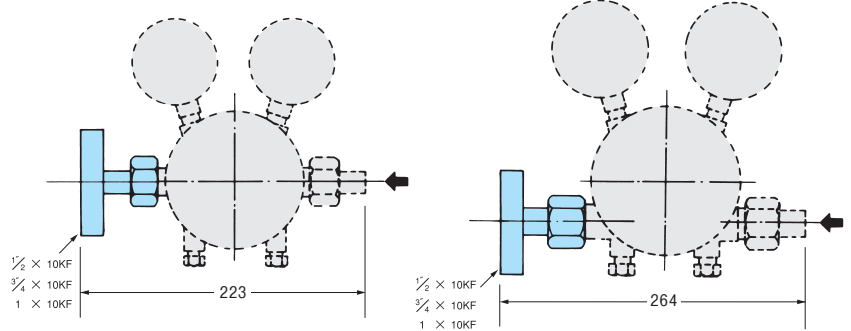

構造寸法図

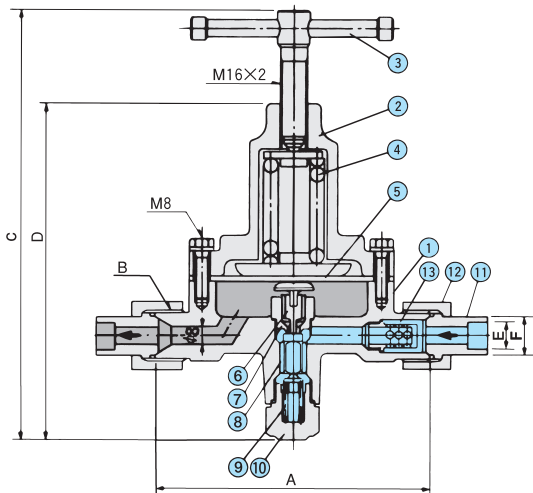

材料表

番号	名称	材質	個数
1	本体	C3771B	1
2	カバー	ADC12	1
3	ハンドル	C3604B	1
4	調整スプリング	SWP	1
5	ダイヤフラム	CR	1
6	バルブ押し	C3604B	1
7	シート	C3604B	1
8	バルブ	C3604B PCTFE	1
9	バルブスプリング	SUS304	1
10	バックナット	C3604B	1
11	スリーブ	C3604B	2
12	ナット	C3604B	2
13	フィルター	C3604B	1
13	GS-140フィルター	CAC403焼結合金	1

寸法表

番号	GS-140型	GS-200型
A	130	162
B	W22山14	W29山16
C	230	247
D	170	193
E	10.2	16.2
F	16	22

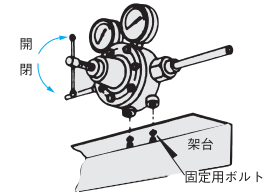

- 本体下部にある固定用ボルトを用いて架台に取付けます。
- ハンドルを右に廻すと圧力は上がります。
- ハンドルを左に廻すと圧力は下がります。
- 調整器の使用開始前には、各接続部のガス漏れ、および弁シートの出流れがないか、日常保守点検を行なって下さい。

ガスシステムの総合メーカー 国際品質規格 ISO9001取得 (登録番号 00QR・285)

CH 株式会社 千代田精機

本社・工場 神戸市長田区東尻池町7丁目9番21号 〒653-0022
E-mail: info@chiyoda-seiki.co.jp
TEL (078) 681-8844 (代表) FAX (078) 681-8849
https://www.chiyoda-seiki.co.jp

神戸第一工場 TEL (078) 681-6321 FAX (078) 681-9835
神戸第二工場 TEL (078) 671-0518 FAX (078) 671-0540
支店・営業所

東京/TEL.(03)5755-5780 FAX.(03)5755-5781
仙台/TEL.(022)390-6116 FAX.(022)390-6133
北関東/TEL.(048)661-6981 FAX.(048)663-6951
西神戸/TEL.(079)497-8188 FAX.(079)495-3371
神戸/TEL.(078)681-7808 FAX.(078)681-8849
広島/TEL.(082)232-8107 FAX.(082)292-1074

大阪/TEL.(06)6971-0500 FAX.(06)6971-0501
北陸/TEL.(076)437-4800 FAX.(076)437-4808
名古屋/TEL.(052)715-9787 FAX.(052)715-9789
北九州/TEL.(093)632-6650 FAX.(093)632-6660
熊本/TEL.(096)340-2001 FAX.(096)340-2003



※改良のため予告なく仕様変更する場合があります。

代理店