

アスター  
キングアスター  
デラックス  
OX

# 溶断用圧力調整器の最強品

## 乾式安全器・ゲージプロテクター付き

アセチレン用圧力調整器  
「アスターキング」

酸素用圧力調整器  
「アスターデラックス」

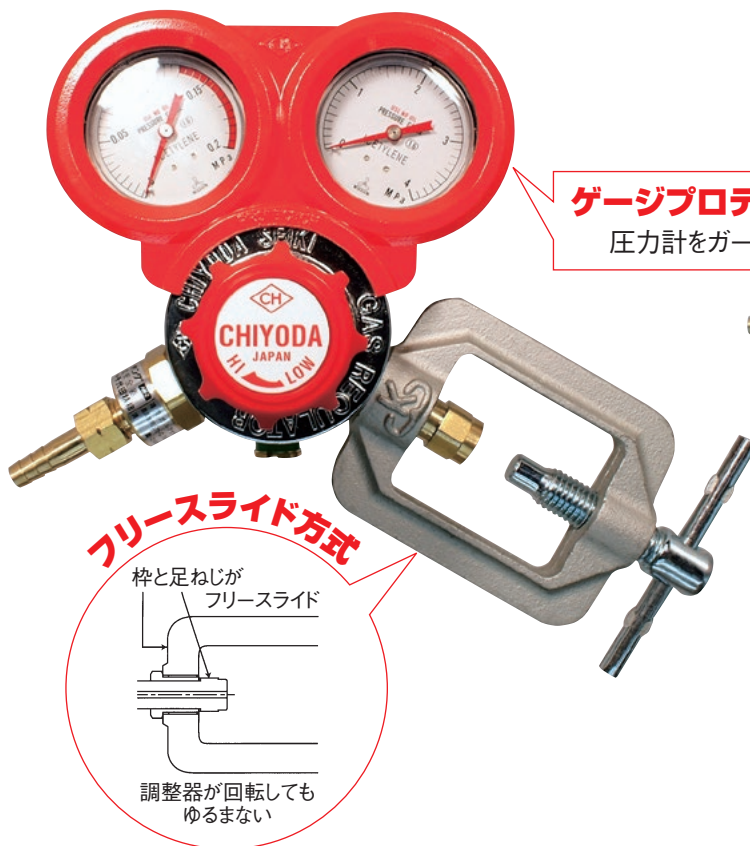

### 仕様

器種	アスターキング(AC) アセチレン用圧力調整器 乾式安全器内蔵型	アスターデラックス(OX) 酸素用圧力調整器 乾式安全器取付型(SO)
適用ガス	アセチレン	酸素
1次圧力	2.5MPa以下	15.0MPa以下
調整圧力	0.01~0.13MPa	0.1~0.99MPa
標準流量	2m <sup>3</sup> /h(標準状態)(P <sub>2</sub> =0.05MPaのとき)	30m <sup>3</sup> /h(標準状態)(P <sub>2</sub> =0.8MPaのとき)
入口接続	フリースライド枠式	W23山14スライド式(仏式) W22山14袋ナット(独式)
出口接続	M16×1.5左(3/8ホース口)	M16×1.5右(5/16ホース口)

高圧ガス保安法により乾式安全器の設置が義務付けられています。(一般高圧ガス保安規則第60条13号 平成9年4月施行)

# 溶断器用圧力調整器

アスターデラックス(AC) アセチレン用

アスターデラックス(OX) 酸素用

酸素用圧力調整器(独式)

乾式安全器取付型(SO) スパナ式

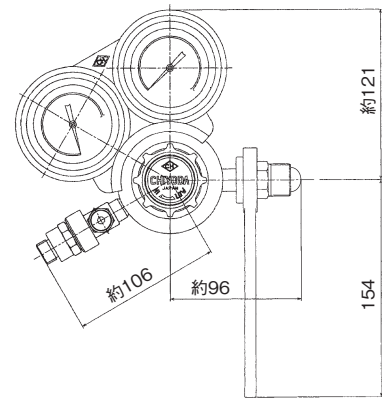
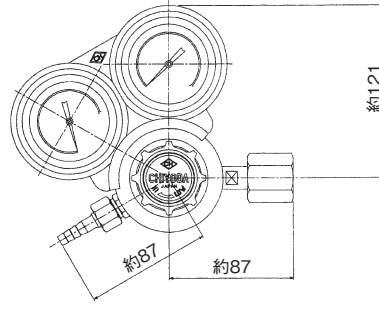
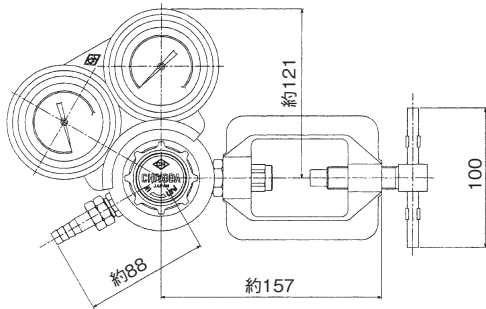

## 仕様

器種	アスターデラックス(AC) アセチレン用圧力調整器	アスターデラックス(OX) 酸素用圧力調整器(独式)	アスターデラックス(OX) 酸素用圧力調整器(仏式)スパナ式 乾式安全器取付型(SO)
適用ガス	アセチレン	酸素	酸素
1次圧力	2.5MPa以下	15.0MPa以下	15.0MPa以下
調整圧力	0.01~0.13MPa	0.1~0.99MPa	0.1~0.99MPa
標準流量	7m³/h(標準状態)(P <sub>e</sub> =0.05MPa)	35m³/h(標準状態)(P <sub>e</sub> =0.5MPa)	30m³/h(標準状態)(P <sub>e</sub> =0.8MPa)
入口接続	フリースライド枠式	W22山14袋ナット(独式)	W23山14スライド(仏式)スパナ式
出口接続	M16×1.5左(3/8ホース口)	M16×1.5右(5/16ホース口)	乾式安全器出口 M16×1.5右

## 乾式安全器の作動

### 正常

### 逆火 供給遮断

### 復元方法

遮断器が作動しますと、遮断表示ピンが凸出します。

[正常時] ピンが凸出していない  
[遮断時] ピンが凸出している

(復元状態)

遮断器の復元はコインまたはドライバーでピンを1回転させ、**①に②を合わせる**と自動的に復元します。

## 乾式安全器の定期点検

### ●定期自主検査

圧力調整器に内蔵または取付けの乾式安全器は性能維持のため、ご購入後年1回以上の定期自主検査を行ってください。

### ●再検査

ご購入後3年を経過して使用される場合は、再検査にお出しく下さい。以後再検査は3年ごとに1回の周期で実施してください。

生産物賠償責任保険付

ガスシステムの総合メーカー 国際品質規格 ISO9001取得(登録番号 00QR・285)

**CH** 株式会社 千代田精機

本社・工場 神戸市長田区東尻池町7丁目9番21号 〒653-0022  
E-mail: info@chiyoda-seiki.co.jp  
TEL (078) 681-8844(代表) FAX (078) 681-8849  
http://www.chiyoda-seiki.co.jp

神戸第一工場 TEL (078) 681-6321 FAX (078) 681-9835  
神戸第二工場 TEL (078) 671-0518 FAX (078) 671-0540

支店・営業所



代理店

※改良のため予告なく仕様変更する場合があります。

東京/TEL.(03)5755-5780 FAX.(03)5755-5781  
仙台/TEL.(022)390-6116 FAX.(022)390-6133  
北関東/TEL.(048)661-6981 FAX.(048)663-6951  
西神戸/TEL.(079)497-8188 FAX.(079)495-3371  
神戸/TEL.(078)681-7808 FAX.(078)681-8849  
広島/TEL.(082)232-8107 FAX.(082)292-1074

大阪/TEL.(06)6971-0500 FAX.(06)6971-0501  
北陸/TEL.(076)437-4800 FAX.(076)437-4808  
名古屋/TEL.(052)715-9787 FAX.(052)715-9789  
北九州/TEL.(093)632-6650 FAX.(093)632-6660  
熊本/TEL.(096)340-2001 FAX.(096)340-2003