

表面処理 TREATMENT 表面仕上 ROUGHNESS
 H₂用カバー：赤色塗装
 He用カバー：緑色塗装

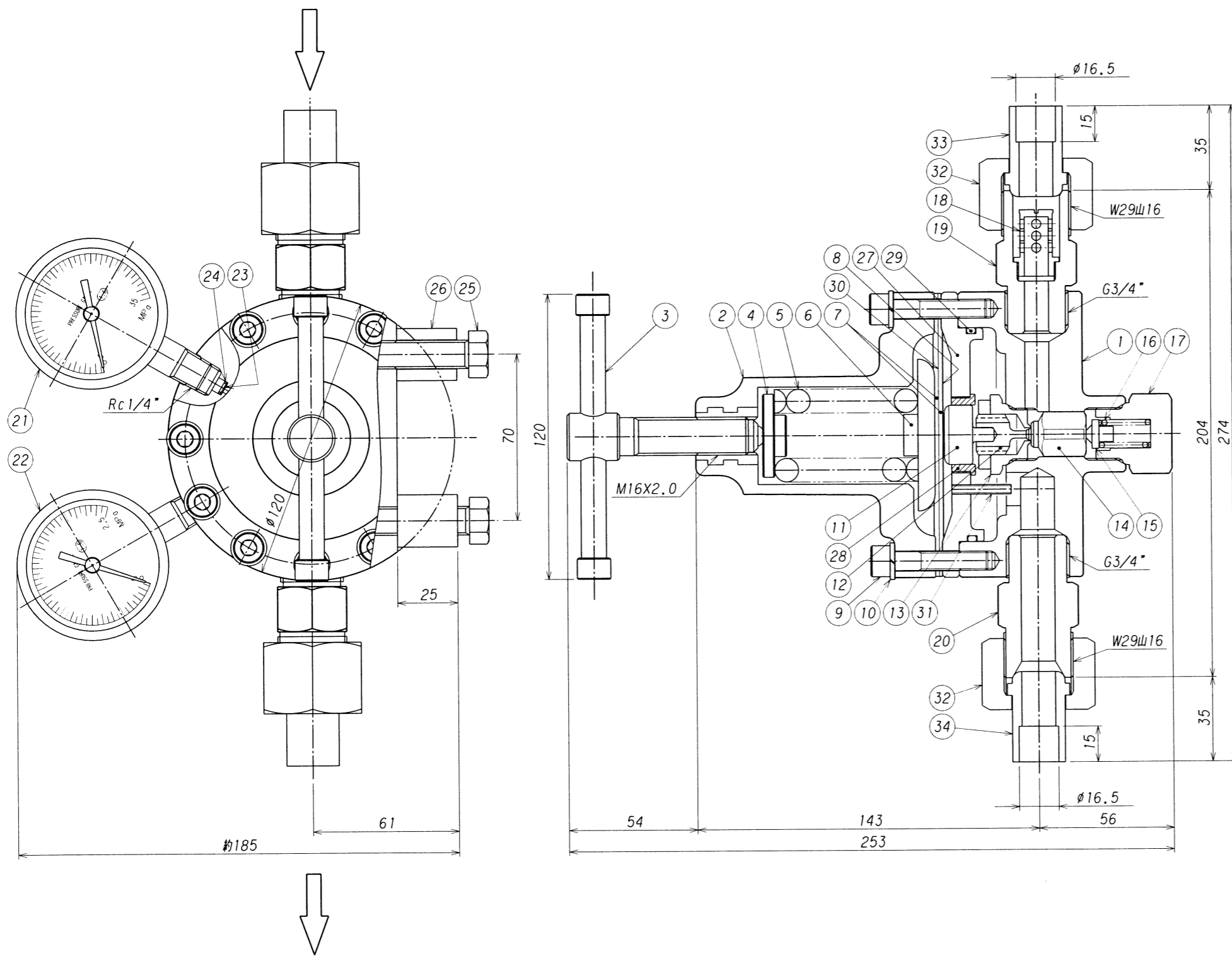

番号 ITEM	名称 NAME OF PARTS	材質 MATERIAL	数量 Q'TY	摘要 REMARKS
34	出口ニップル	SUS304	1	
33	入口ニップル	SUS304	1	
32	袋ナット	SUS304	2	
31	ピン	SUS	1	#4
30	ダイヤフラムシート	メタルミー	1	
29	Oリング	NBR	1	G-85
28	ガイドリング	PTFE(テフロン)	1	
27	中間リング	SUS304	2	
26	取付台	C3604B	2	
25	取付ボルト	SUS304	2	M12
24	金アミ止メリング	SUS304	1	
23	金アミ	SUS316	1	
22	低圧圧力計	要部SUS316	1	Aφ60x2.5MPaXR1/4
21	高圧圧力計	要部SUS316	1	Aφ60x35MPaXR1/4
20	出口ジョイント	SUS304	1	
19	入口ジョイント	SUS304	1	
18	フィルター	SUS304	1	金7ミ 300メッシュ
17	バックナット	SUS304	1	
16	バルブスプリング	SUS304	1	
15	安定器	SUS304	1	
14	バルブ	SUS304	1	PCTFE(ダイロン)ディスク
13	シート	SUS304	1	
12	バルブ押し	SUS304	1	
11	バルブ押し傘	SUS304	1	
10	カバー縮付ワッシャ	SUS304	12	
9	カバー縮付ボルト	SUS304	12	M8
8	ガスケット	PTFE(テフロン)	1	
7	ダイヤフラム	CR	1	
6	受圧板	AC2	1	
5	調整スプリング	SUP	1	
4	スプリング押し	C3604B	1	
3	押しネジハンドル	C3604B	1	
2	カバー	ADC12	1	
1	本体	SUS304	1	

承認 APPROVED	浪本	設備 PLAN	名称 TITLE	装置用圧力調整器	
検図 CHECKED	田島			<TKR-200S-H> 型 (H ₂ , He用)	
設計 DESIGNED	澤谷	材質 MATERIAL	個数 Q'TY	1	単位 DIMENSION mm
作図 DRAWN	澤谷	作成日 DATE	1997. 8. 1	尺 1:2	
改訂理由 REASON	A. 客先要求 B. 設計変更 C. 誤記訂正 D. その他	改訂日 DATE	1999. 8. 1.	改訂者 CHECKED	NAKAMURA 澤谷
承認 APPROVED	澤谷	株式会社 千代田精機 CHIYODA SEIKI Co., Ltd.		図番 DWG. No.	SRS-S200-HOR
第三角法 THIRD ANGLE PROJECTION METHOD					REV.