

表面処理 TREATMENT 表面仕上 ROUGHNESS
 カバー: ニッケルクロームメッキ

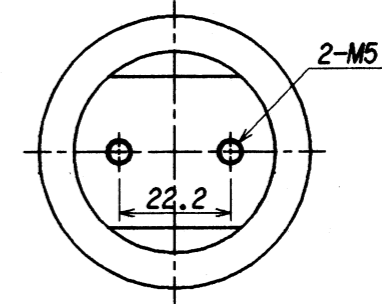
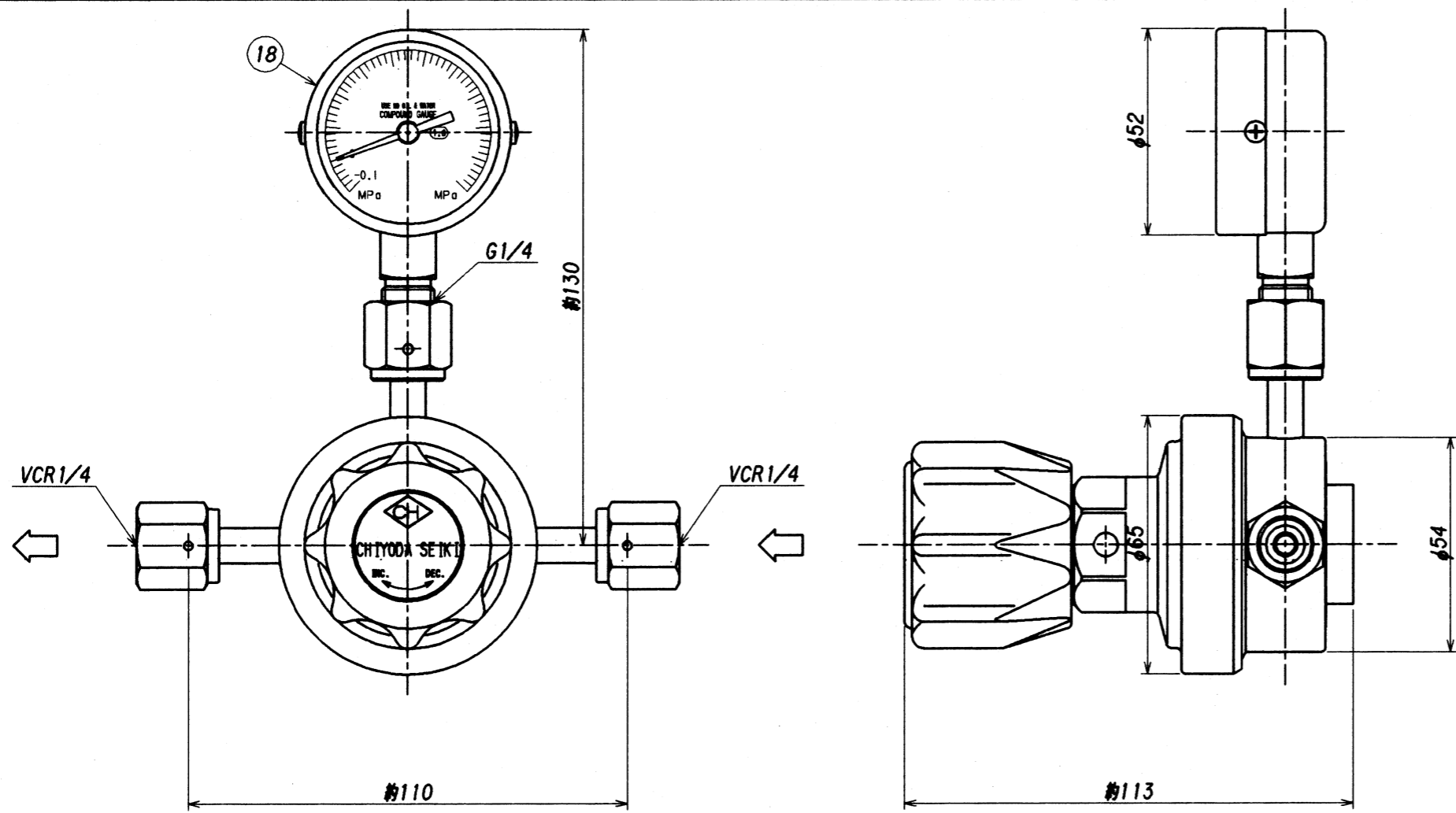

ITEM	NAME OF PARTS	MATERIAL	Q'TY	REMARKS
22	出入口ナット	SUS316	2	SS-4-VCR-1
21	出入口スリーブ	SUS316	2	SS-4-VCR-3
20	Oリング	NBR	1	G-40
19	シートパッキン	SUS316	1	
18	低圧圧力計	SUS316	1	兼油・兼水 A#50xG1/4
17	ストップリング	SUS316	1	
16	フィルター	SUS316	2	20μm, 50メッシュ
15	バックナット	SUS316	1	
14	バルブスプリング	SUS316	1	
13	バルブガイド	SUS316	1	
12	バルブ	SUS316	1	
11	シートディスク	PCTFE (DAIFLON)	1	
10	シート	SUS316	1	
9	バルブ押シ	SUS316	1	
8	ガスケット	PTFE (TEFLON)	1	
7	ダイヤフラム	SUS316	1	
6	受圧板	C3604B	1	
5	調整スプリング	SWP	1	
4	スプリング押エ	C3604B	1	
3	押シネジハンドル	ABS, C3604B	1	
2	カバー	C3604B	1	
1	本体	SUS316	1	

3	2	1	D	計量法改正ニヨル圧力計目録修正。	1999.8.1.	NAKAMURA	中	承認 APPROVED	浪本	設備 PLAN	名称 TITLE
								検査 CHECKED	澤谷		EX-600mk II-G1
								設計 DESIGNED	後出	材質 MATERIAL	数量 Q'TY
								作図 DRAWN	中柳	作成日 DATE	1997. 8. 1
										尺 寸 SCALE	1:1.5
										単位 DIMENSION	mm
										図番 DWG.No.	SES-0600-1
										REV.	

第三角法 THIRD ANGLE PROJECTION METHOD

株式会社千代田精機 CHIYODA SEIKI Co., Ltd.