

表面処理 TREATMENT	表面仕上 ROUGHNESS
クロームメッキ	— (—)

外観図 (S=1:6)

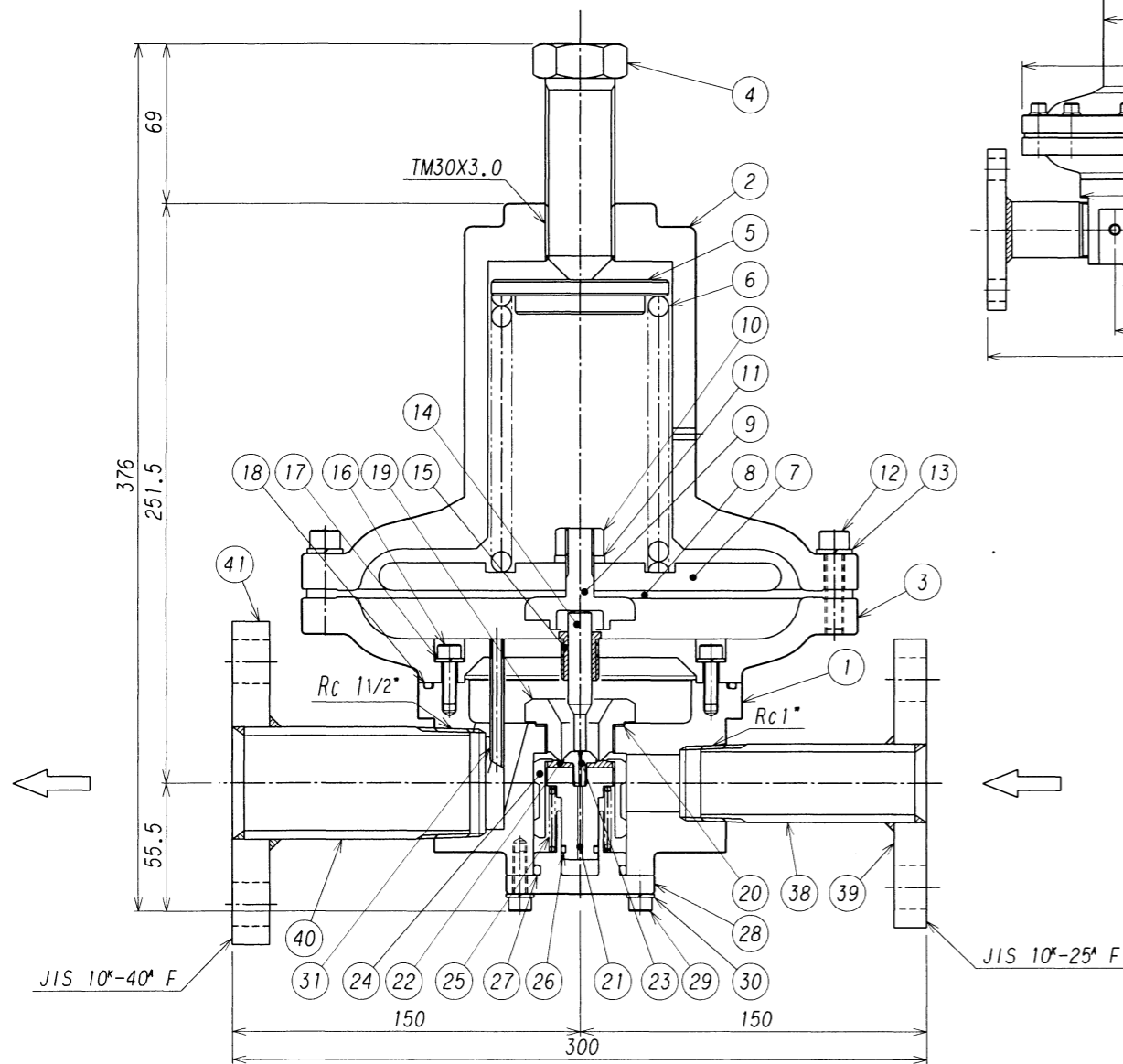
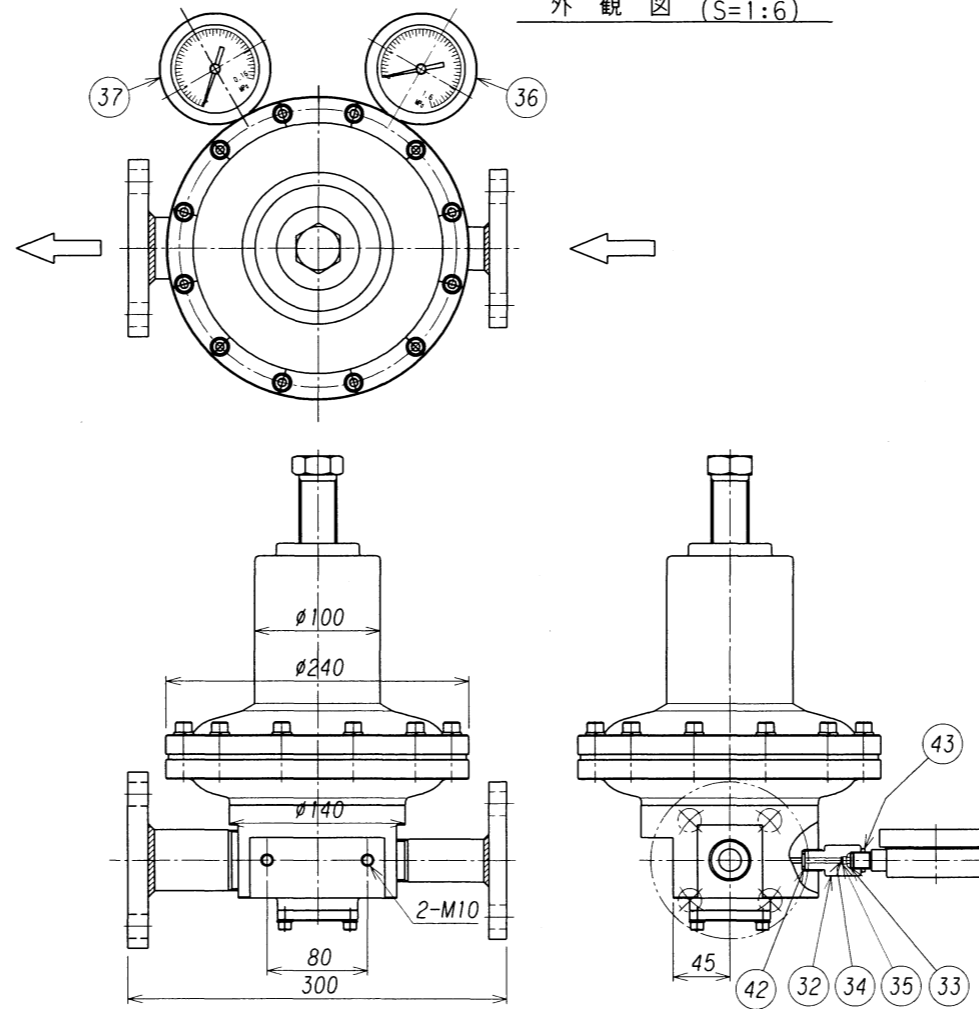

番号 ITEM	名称 NAME OF PARTS	材質 MATERIAL	数量 Q'TY	摘要 REMARKS
43	圧力計ロックナット	C3604B	2	
42	パッキン	C1100B	2	
41	出口フランジ	SUSF304	1	JIS 10 ^k -40 ^F
40	出口単管	SUS304TP-S	1	40 ^A sch40
39	入口フランジ	SUSF304	1	JIS 10 ^k -25 ^F
38	入口単管	SUS304TP-S	1	25 ^A sch40
37	低圧圧力計	要部C3604B	1	A#75 X 0.16MPa X G1/4"
36	高圧圧力計	要部C3604B	1	A#75 X 1.6Pa X G1/4"
35	金アミ止メリング	SUS304	2	
34	金アミ	SUS316	2	
33	圧力計パッキン	C1220T	2	
32	圧力計ジョイント	C3604B	2	
31	ノズル	C2700T	1	
30	スプリングワッシャ	SUS304	4	
29	ボルト	SUS304	4	M6
28	キャップ	C3604B	1	
27	O リング	NBR	1	P-34
26	O リング	NBR	1	P-12
25	バルブスプリング	SUS304	1	
24	バルブケース	SUS304	1	
23	ディスク押エ	SUS304	1	
22	バルブディスク	CR	1	
21	バルブ	SUS304	1	
20	シートパッキン	PTFE(テフロン)	1	
19	シート	SUS304	1	
18	O リング	NBR	1	G-130
17	スプリングワッシャ	SUS304	6	
16	ボルト	SUS304	6	M6
15	ガイドリング	PTFE(テフロン)	1	
14	バルブ押シ	SUS304	1	
13	スプリングワッシャ	SUS304	12	
12	ボルト	SUS304	12	M8
11	スプリングワッシャ	SUS304	1	
10	ナット	SUS304	1	M12
9	遊動子	C3604B	1	
8	ダイヤフラム	CR	1	
7	受圧板	SS400	1	
6	調整スプリング	SUP	1	
5	スプリング押エ	C3604B	1	
4	押シネジ	SUS304	1	
3	本体フランジ	C3771B	1	
2	カバー	S25C,STPG380	1	
1	本体	C3771B	1	

承認 APPROVED 浪本 井上 澤谷 澤谷	設備 PLAN 名称 TITLE 低圧用圧力調整器 <MGS-200> 型	材料 MATERIAL 作成日 DATE 2002.12.4	個数 Q'TY 1 尺 SCALE 1:3(1:6)	単位 DIMENSION mm 単位
		株式会社 千代田精機 CHIYODA SEIKI Co., Ltd.		図番 DWG.No. SRS-MGS-R
符号 SYM 理由 REASON 改訂理由 REASON	理由 REASON 改訂理由 REASON	改訂内容 DESCRIPTIONS A.客先要求 B.設計変更 C.誤訂正 D.その他	改訂日 DATE	改訂者承認 CHECKED APPROVED