



装置・ライン用圧力調整器 (調整圧力: 極低圧～低圧～中圧)

① 中流量・自力式圧力調整器 (MAX.1次圧力: 1.0MPa, 調整圧力: 0.01～0.1MPa)

MGS-200, MGS-200S …MR (認定品) シリーズ

I 一般工業ガス用
圧力調整器

II 分析用標準ガス・
理科実験用
圧力調整器

III 半導体用特殊材料ガス・
高純度・超高純度
キャリアガス用圧力調整器

IV 一般工業ガス
供給設備・機器

V 分析用標準ガス
供給設備・機器

VI 半導体用特殊材料ガス
高純度・超高純度
キャリアガス供給設備・機器

VII 大臣認定について

VIII 高圧ガス法

IX 参考資料



MGS-200

【外観寸法図】

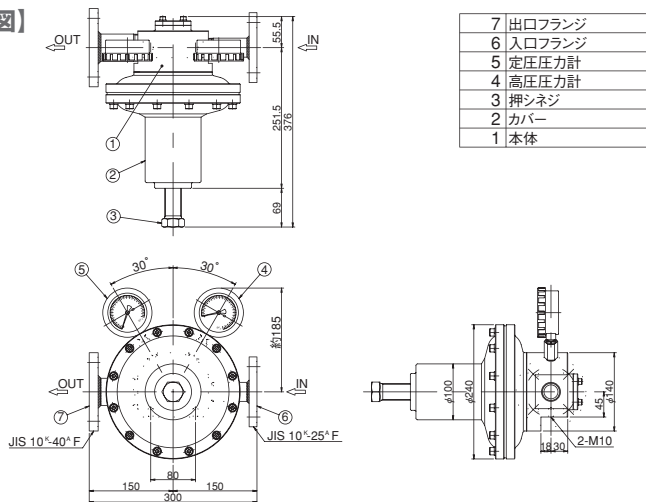

【外観寸法図】

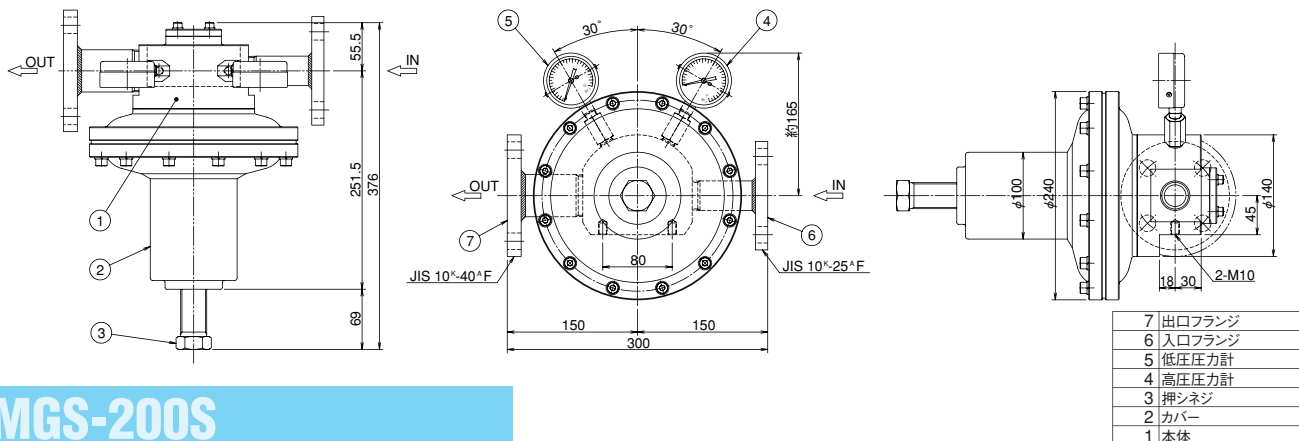

MGS-200S

【特長】

● MGS-200, MGS-200Sは、2次側圧力0.1MPa以下の低圧用・大容量型圧力調整器です。

【備考】

- 使用目的に応じて、型式、流体名、使用圧力、流量をご指示下さい。
- 出入口接続形状に、ご指定のフランジ・サイズ、又は、特別仕様がありましたら、ご指示下さい。
- 全機種とも、フィルターを装備しておりませんので、調整器入口側に取付けて下さい。
- 1次圧力が仕様より高い場合は、GSシリーズ調整器を1段目の調整器として、2段でご使用下さい。

【標準仕様】

仕様	型式 認定品	MGS-200			MGS-200S		
		MR-MGS-200			MR-MGS-200S		
適用ガス		右高圧/左高圧		右高圧/左高圧			
材質	本体 ダイヤフラム シート	C3771B CR SUS304		SUS304 CR/PTFE SUS304			
1次圧力		1.0MPa以下		1.0MPa以下			
調整圧力		0.01～0.1MPa		0.01～0.1MPa			
標準流量	P2=0.04Mpa	300m³/h (標準状態)	240m³/h	300m³/h (標準状態)	240m³/h		
1次圧力計		0～1.6MPa		0～1.6MPa			
2次圧力計		0～0.16MPa		0～0.16MPa			
使用温度		-10～+60℃		-10～+60℃			
入口接続		JIS 10K-25AF		JIS 10K-25AF			
出口接続		JIS 10K-40AF		JIS 10K-40AF			
C値		2.295		2.295			
質量		26.2kg		26.2kg			

【MGS-200型シリーズ 流量表】

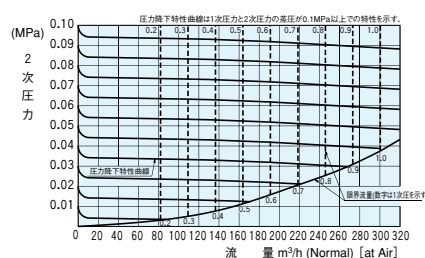

認定品仕様 - MRシリーズ

御注文時に下記項目をご指定下さい

型式・流体名

右高圧/左高圧

1次/2次設計圧力

1次/2次圧力計

入口/出口継手形状