

I

**D** 装置・ライン用圧力調整器 (調整圧力: 低圧~中圧~高圧)  
**① 小流量・自力式圧力調整器**   **② 中流量・自力式圧力調整器**  
**GS-14/GS-140L/GS-140/TKR-140シリーズ** 各種出入口継手

**I** 一般工業ガス用 圧力調整器  
**II** 分析用標準ガス・理科学機器用 圧力調整器  
**III** 半導体用特殊材料ガス 高純度・超高純度 キャリアガス用圧力調整器  
**IV** 一般工業ガス 供給設備・機器  
**V** 分析用標準ガス 供給設備・機器  
**VI** 半導体用特殊材料ガス 高純度・超高純度 キャリアガス供給設備・機器  
**VII** 大臣認定について  
**VIII** 高圧ガス法令  
**IX** 参考資料

R/Rc

【外觀寸法図】

Rc

R

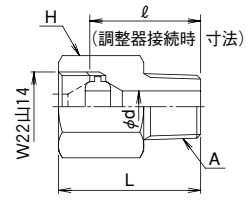
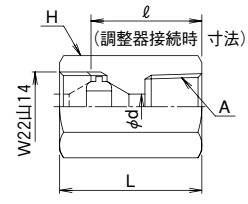
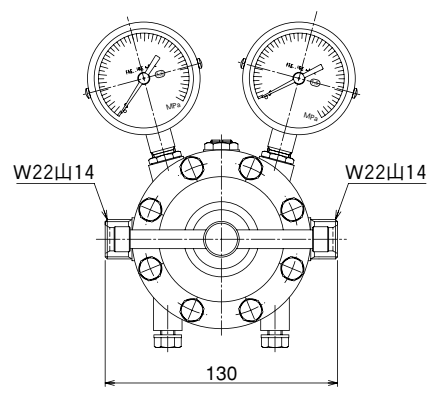

材質	形式	A	L	l	d	H
C3604B	Rc	Rc 1/4	45	35	8	28
		Rc 3/8	45	35	10	28
		Rc 1/2	45	35	12	30
		Rc 3/4	45	35	12	38
	R	R 1/4	45	35	6	28
		R 3/8	45	35	8	28
	R 1/2	45	35	12	28	
	R 3/4	45	35	12	28	

フランジ

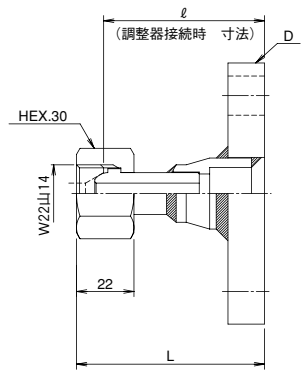
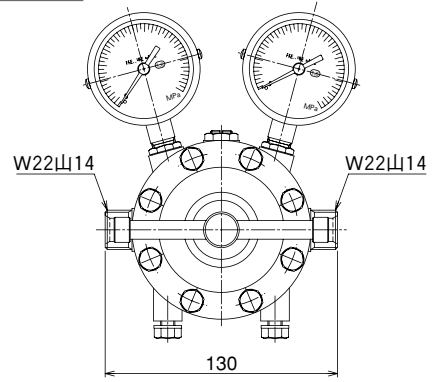

※使用1次・2次圧力に注意して下さい。

フランジ材質	L	l	D
SS400	74	63	JIS 10K-15AF
	74	63	JIS 10K-20AF
	74	63	JIS 10K-25AF
S25C	74	63	JIS 20K-15AF
	74	63	JIS 20K-25AF
SUSF304	74	63	JIS 10K-15AF
	74	63	JIS 10K-20AF
	74	63	JIS 10K-25AF
	74	63	JIS 20K-15AF

差込・ろう付用ニップル

カップリングなし

カップリング付

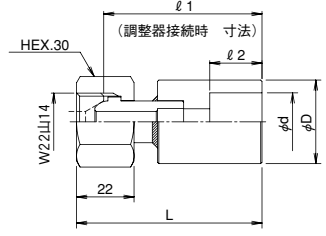
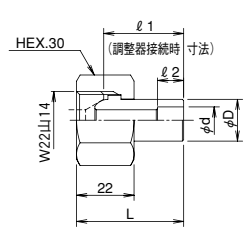
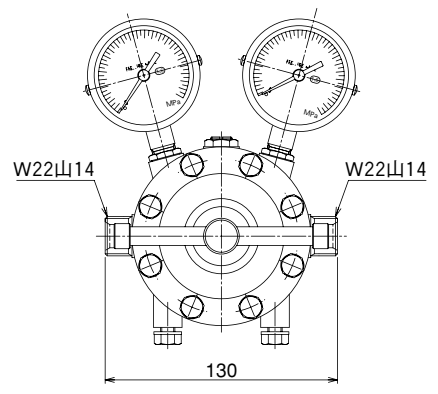

ニップル材質	形式	L	l1	l2	d	D
C3604B	Cなし	41	30	10	10.2	16
		74	63	15	16.2	22
	C付	79	68	20	22.2	32
		84	73	25	28.8	36

差込溶接用ニップル

カップリングなし

カップリング付

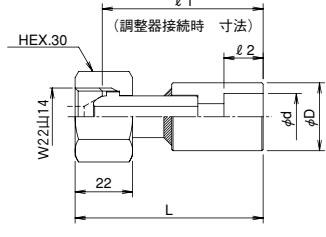
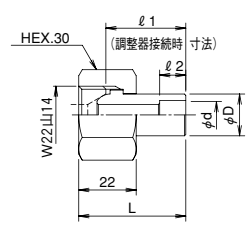
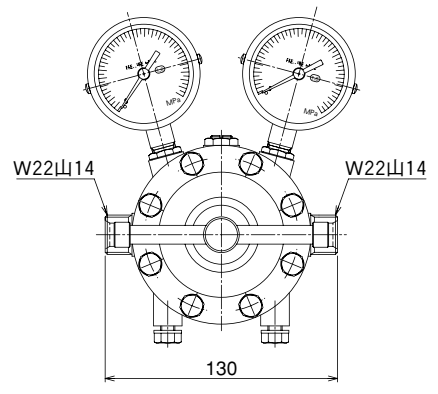

ニップル材質	形式	L	l1	l2	d	D
SUS304	Cなし	41	30	10	11	16
		71	60	12	14.3	26
	C付	74	63	15	17.8	26
		79	68	20	22.2	34
S25C	Cなし	41	30	10	11	16
		71	60	12	14.3	26
	C付	74	63	15	17.8	26
		79	68	20	22.2	34