

# D 装置・ライン用圧力調整器 (調整圧力: 低圧～中圧～高圧)

## ② 中流量・自力式圧力調整器 (MAX.1次圧力:20.0MPa, 調整圧力:0.2～1.5MPa)

# TKR-200, TKR-200-H, TKR-200S, TKR-200S-H...MR (認定品) シリーズ

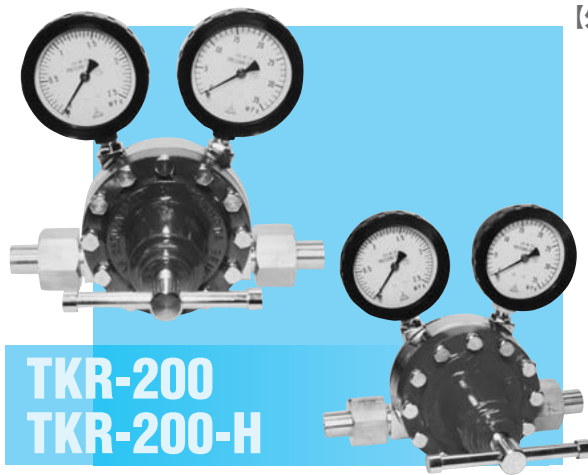

TKR-200  
TKR-200-H

【外觀寸法図】

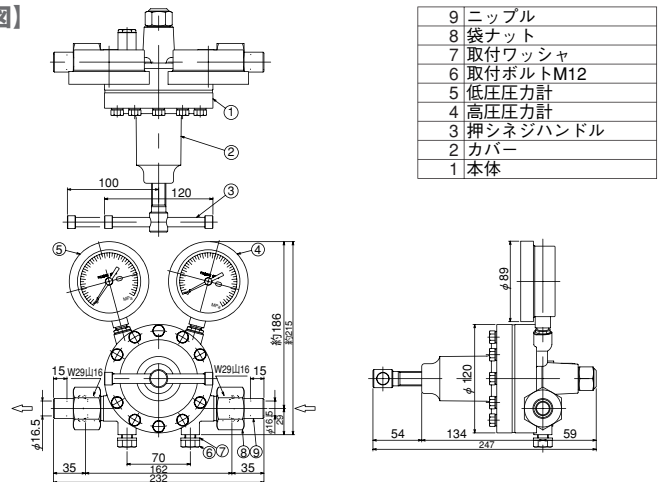

9	ニップル
8	袋ナット
7	取付ワッシャ
6	取付ボルトM12
5	低圧圧力計
4	高圧圧力計
3	押しネジハンドル
2	カバー
1	本体



TKR-200S  
TKR-200S-H

【外觀寸法図】

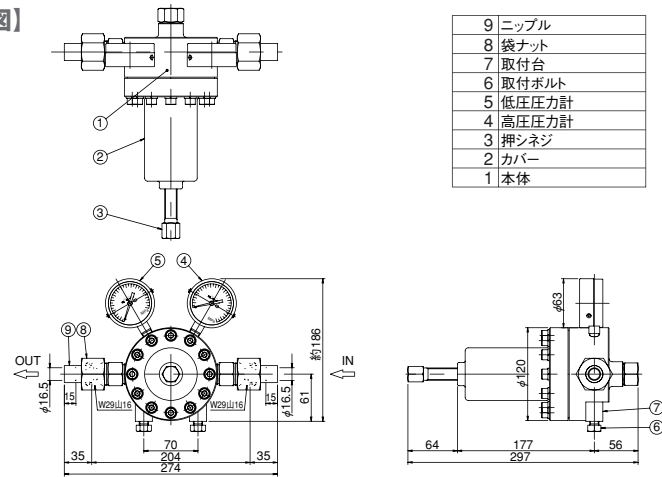

9	ニップル
8	袋ナット
7	取付台
6	取付ボルト
5	低圧圧力計
4	高圧圧力計
3	押しネジ
2	カバー
1	本体

### 【特長】

- 1次側最高圧力20.0MPaの各種マニフォールド用圧力調整器として、2次圧力0.2～1.5MPaが必要な場合に、ご使用下さい。
- 酸素ガスをはじめ多くのガスに安心して使用していただくため、全品超音波洗浄による脱脂処理を施しています。スプリング式の自力型で、コンパクト設計。
- 圧力計を標準装備しており、設定圧力を確認しながらハンドル操作ができます。

※使用目的に応じて、型式及び使用流体をご指定下さい。

※高圧ガス設備に使用する場合は、認定品とご指定下さい。

### 【標準仕様】

型式	TKR-200	TKR-200S	TKR-200-H	TKR-200S-H
認定品	MR-200	MR-200S	MR-200-H	MR-200S-H
仕様	右高圧/左高圧	右高圧/左高圧	右高圧/左高圧	右高圧/左高圧
適用ガス	O <sub>2</sub> , N <sub>2</sub> , Ar等		H <sub>2</sub> , He	
材質	本体 C3771B ダイヤフラム CR シート C3604B	SUS304 CR/テフロン SUS304	C3771B CR C3604B	SUS304 CR/テフロン SUS304
1次圧力調整圧力	20.0MPa以下 0.2～1.5MPa			
標準流量	280m <sup>3</sup> /h (標準状態 P2=1.0MPa・Air)		560m <sup>3</sup> /h (標準状態 P2=1.0MPa・H <sub>2</sub> /He)	
1次圧力計	0～35MPa			
2次圧力計	0～2.5MPa			
使用温度	-10～+60℃			
標準出入口接続	W29山16、φ16ニップル付き C3604B/SUS304			
出入口オプション	R、Rc、フランジ、銅管差込ろう付用スリーブ、各種差込溶接用スリーブ			
C値	0.43			
逃し弁設定圧力	1.8MPa (認定品は逃し弁なし)			
質量	5.2kg			

【TKR-200/TKR-200S型流量表】

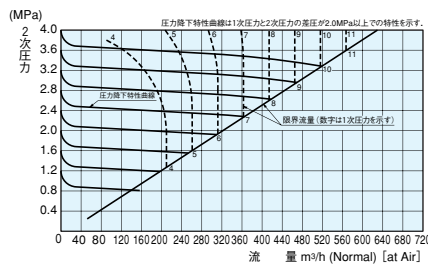

【TKR-200-H/TKR-200S-H型流量表】

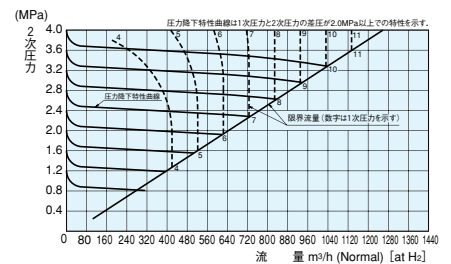

### 認定品仕様 - MRシリーズ

御注文時に下記項目をご指定下さい

型式・流体名

右高圧/左高圧

1次/2次設計圧力

1次/2次圧力計

入口/出口継手形状

I 一般工業ガス用  
圧力調整器

II 分析用標準ガス・  
理科学機用  
圧力調整器

III 半導体用特殊材料ガス・  
高純度・超高純度  
キャリアガス用圧力調整器

IV 一般工業ガス  
供給設備・機器

V 分析用標準ガス  
供給設備・機器

VI 半導体用特殊材料ガス  
高純度・超高純度  
キャリアガス供給設備・機器

VII 大臣認定について

VIII 高圧ガスの法律

IX 参考資料