

**D** 装置・ライン用圧力調整器 (調整圧力: 低圧～中圧～高圧)

**㊷** 中流量・自力式圧力調整器 (MAX.1次圧力:3.0MPa, 調整圧力:0.2～1.0MPa)

GS-200L,GS-200L-H,GS-200LS,GS-200LS-H...MR (認定品) シリーズ

GS-200L<sub>2</sub>,GS-200L<sub>2</sub>-H,GS-200L<sub>2</sub>S,GS-200L<sub>2</sub>S-H...MR (認定品) シリーズ

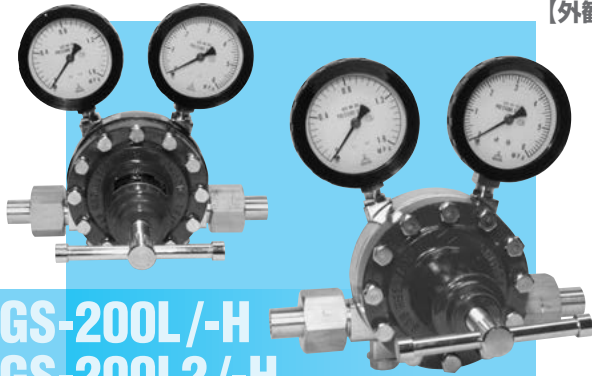

GS-200L/-H  
GS-200L2/-H

【外観寸法図】

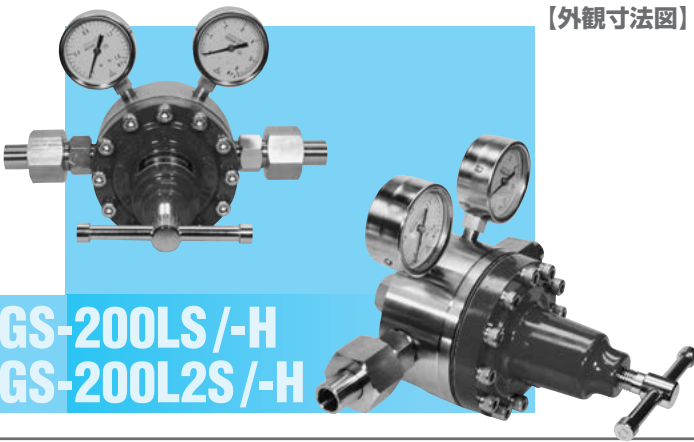
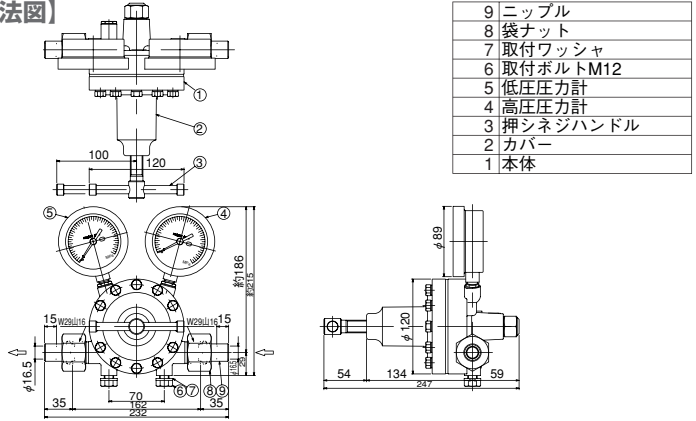

GS-200LS/-H  
GS-200L2S/-H

【外観寸法図】

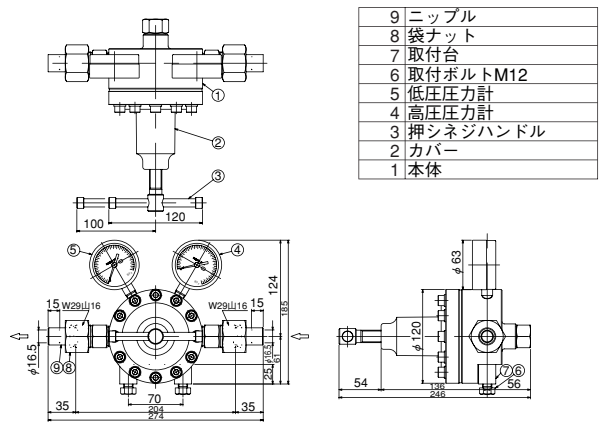

【GS-200L/GS-200LS型 流量表】

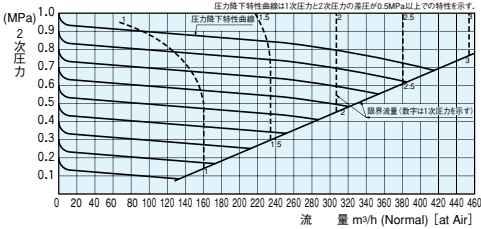

【GS-200L2/GS-200L2S型 流量表】

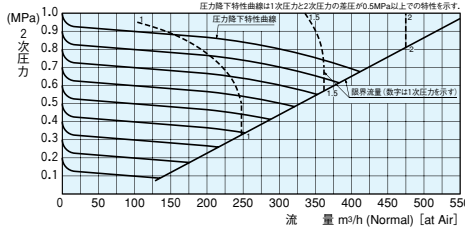

【GS-200L-H/GS-200LS-H型 流量表】

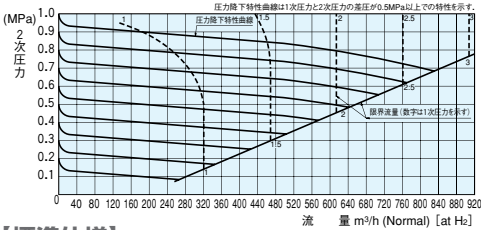

【GS-200L2-H/GS-200L2S-H型 流量表】

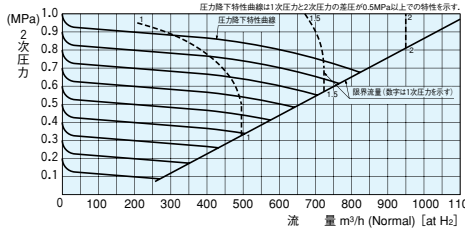

【標準仕様】

型式		GS-200L-H	GS-200LS-H	GS-200L2	GS-200L2S	GS-200L2-H	GS-200L2S-H
認定品		MR-200L-H	MR-200LS-H	MR-200L2	MR-200L2S	MR-200L2-H	MR-200L2S-H
仕様		右高圧/左高圧		右高圧/左高圧		右高圧/左高圧	
適用ガス		H <sub>2</sub> , He		O <sub>2</sub> , N <sub>2</sub> , Ar, CO <sub>2</sub> , Air C <sub>3</sub> H <sub>8</sub> , C <sub>3</sub> H <sub>6</sub> 等		H <sub>2</sub> , He	
材質		本体 C3771B ダイヤフラム CR シート C3604B	SUS304 CR/テフロン SUS304	C3771B CR C3604B	SUS304 CR/テフロン SUS304	C3771B CR C3604B	SUS304 CR/テフロン SUS304
1次圧力調整		3.0MPa以下					
標準流量		460m <sup>3</sup> /h (標準状態 P2=0.5MPa・Hz/He)		280m <sup>3</sup> /h (標準状態 P2=0.5MPa・Air)		560m <sup>3</sup> /h (標準状態 P2=0.5MPa・Hz/He)	
1次圧力計		0～6MPa					
2次圧力計		0～1.6MPa					
使用温度		-10～+60℃					
標準接続		W29山16、φ16スリーブ付き					
出入口オプション		R、Rc、フランジ、銅管差込ろう付用スリーブ、各種差込溶接用スリーブ					
C値		1.23				1.90	
逃し弁設定圧力		1.3MPa		1.3MPa		1.3MPa	
質量		5.2kg/GS-200L				5.2kg/GS-200L2	

認定品仕様 - MRシリーズ

御注文時に下記項目をご指定下さい

- 型式・流体名
- 右高圧/左高圧
- 1次/2次設計圧力
- 1次/2次圧力計
- 入口/出口継手形状

I 一般工業ガス用 圧力調整器

II 分析用標準ガス、理科学機器用 圧力調整器

III 半導体用特殊材料ガス、高純度・超高純度 キヤリアガス用圧力調整器

IV 一般工業ガス 供給設備・機器

V 分析用標準ガス 供給設備・機器

VI 半導体用特殊材料ガス、高純度・超高純度 キヤリアガス供給設備・機器

VII 大臣認定について

VIII 高圧ガスの法律

IX 参考資料